

a/a

wply
nego 2022 -03- 01 +

Sal. _____ Nr _____

WNIOSEK

o przeniesienie praw i obowiązków wynikających ze zgłoszenia, wobec
którego organ nie wniósł sprzeciwu

(PB-11)

Podstawa prawna: Art. 40 ust. 4 w zw. z ust. 1 i ust. 5 pkt 3 ustawy z dnia 7 lipca 1994 r. – Prawo budowlane (Dz. U. z 2020 r. poz. 1333, z późn. zm.).

1. ORGAN ADMINISTRACJI ARCHITEKTONICZNO-BUDOWLANEJ

Nazwa: STAROSTWO POWIATOWE W BRZEGU

2.1. DANE NOWEGO INWESTORA¹⁾

Imię i nazwisko lub nazwa: Obrotowa Straż Pożarna i Stalarnia Jednostka Robotnicza Spółdzielcza

Kraj: Polska Województwo: opolskie

Powiat: brzeski Gmina: Stankowice

Ulica: — Nr domu: 100 Nr lokalu: —

Miejscowość: Stankowice Kod pocztowy: 49-318 Poczta: Stankowice

Email (nieobowiązkowo): —

Nr tel. (nieobowiązkowo): —

2.2. DANE NOWEGO INWESTORA (DO KORESPONDENCJI)¹⁾

Wypełnia się, jeżeli adres do korespondencji nowego inwestora jest inny niż wskazany w pkt 2.1.

Kraj: Województwo:

Powiat: Gmina:

Ulica: Nr domu: Nr lokalu:

Miejscowość: Kod pocztowy: Poczta:

Adres skrzynki ePUAP²⁾:

3. DANE PEŁNOMOCNIKA¹⁾

Wypełnia się, jeżeli inwestor działa przez pełnomocnika.

pełnomocnik

pełnomocnik do doręczeń

Imię i nazwisko:

Kraj: Województwo:

Powiat: Gmina:

Ulica: Nr domu: Nr lokalu:

Miejscowość: Kod pocztowy: Poczta:

Adres skrzynki ePUAP²⁾:

Email (nieobowiązkowo):

Nr tel. (nieobowiązkowo):

4. DANE DOTYCZĄCYCH INWESTORA¹⁾

Imię i nazwisko lub nazwa: GMINA SKARBIMIERZ

5. INFORMACJE O ZGŁOSZENIU

Rodzaj i zakres robót objętych zgłoszeniem: Budowa obiektów małej architektury w miejscowości: Puklija w Skarbmierz Osiedle
Data złożenia zgłoszenia: 12.04.2021

6. OŚWIADCZENIE NOWEGO INWESTORA

Przyjmuję na siebie prawa i obowiązki wynikające ze zgłoszenia, o którym mowa w pkt 5.

7. OŚWIADCZENIE W SPRAWIE KORESPONDENCJI ELEKTRONICZNEJ

Wyrażam zgodę Nie wyrażam zgody

na doręczanie korespondencji w niniejszej sprawie za pomocą środków komunikacji elektronicznej w rozumieniu art. 2 pkt 5 ustawy z dnia 18 lipca 2002 r. o świadczeniu usług drogą elektroniczną (Dz. U. z 2020 r. poz. 344).

8. ZAŁĄCZNIKI

- Oświadczenie o posiadaniu prawa do dysponowania nieruchomością na cele budowlane.
- Pełnomocnictwo do reprezentowania inwestora (opłacone zgodnie z ustawą z dnia 16 listopada 2006 r. o opłacie skarbowej (Dz. U. z 2020 r. poz. 1546, z późn. zm.)) – jeżeli nowy inwestor działa przez pełnomocnika.
- Potwierdzenie uiszczenia opłaty skarbowej – jeżeli obowiązek uiszczenia takiej opłaty wynika z ustawy z dnia 16 listopada 2006 r. o opłacie skarbowej
- Zgoda dotychczasowego inwestora, który dokonał zgłoszenia³⁾.

9. PODPIS NOWEGO INWESTORA (PEŁNOMOCNIKA) I DATA PODPISU

Podpis powinien być czytelny. Podpis i datę podpisu umieszcza się w przypadku składania wniosku w postaci papierowej.

OCHOTNICZA STRAŻ POŻARNA
W SKARBIMIERZU

Jednostka Ratownictwa Specjalistycznego
Skarbmierz 100 40-312 Skarbmierz Osiedle
NIP 7471910840, REGON 380720398

SKARBNIK
OSP Skarbmierz
Marcin Parnicki

PREZES ZARZĄDU
OSP Skarbmierz
Szymon Oparowski

¹⁾ W przypadku większej liczby inwestorów lub pełnomocników dane kolejnych inwestorów lub pełnomocników dodaje się w formularzu albo zamieszcza na osobnych stronach i dołącza do formularza.

²⁾ Adres skrzynki ePUAP wskazuje się w przypadku wyrażenia zgody na doręczanie korespondencji w niniejszej sprawie za pomocą środków komunikacji elektronicznej.

³⁾ Zgoda dotychczasowego inwestora nie jest wymagana, jeżeli własność nieruchomości lub uprawnienia wynikające z użytkowania wieczystego dotyczącego nieruchomości, objęte zgłoszeniem po dokonaniu tego zgłoszenia przeszły z dotychczasowego inwestora na nowego inwestora wnioskującego o przeniesienie praw i obowiązków wynikających ze zgłoszenia.

GMINA SKARBIMIERZ
ul. Parkowa 12
Skarbimierz-Osiedle
49-318 Skarbimierz
NIP: 747-050-05-48

Skarbimierz-Osiedle, dn. 23.09.2021 r.

ZGODA DOTYCHCZASOWEGO INWESTORA

Ja, niżej podpisany Andrzej Pulit – Wójt Gminy Skarbimierz, jako dotychczasowy inwestor wyrażam zgodę na przeniesienie wszelkich praw i obowiązków wynikających ze zgłoszenia z dnia 12.04.2021 r., do którego organ nie wniósł sprzeciwu na Ochotniczą Straż Pożarną w Skarbimierzu, Jednostka Ratownictwa Specjalistycznego, Skarbimierz 100, 49-318 Skarbimierz.

Zgłoszenie dotyczy realizacji zadania pn. : „Budowa obiektów małej architektury w miejscu publicznym w Skarbimierzu-Osiedle”.

WÓJT
Andrzej Pulit
Andrzej Pulit



Starosta Brzeski

ul. Robotnicza 20, 49-300 Brzeg
centrala tel. (+48) 77 444 79 00 (do 02)
www.brzeg-powiat.pl

B.6743.6.14.2021.AŁ

Brzeg, dn. 11.05.2021r.

POSTANOWIENIE

Na podstawie art. 122f § 1, art. 122c § 1 i art. 217 § 2 pkt 2 ustawy z dnia 14 czerwca 1960 r. – Kodeks postępowania administracyjnego (Dz. U. z 2021 r. poz. 735) w związku z art. 30 ust. 5 ustawy z dnia 7 lipca 1994 r. – Prawo budowlane (Dz. U. z 2020 r. poz. 1333 z późn.zm.), po rozpatrzeniu zgłoszenia z dnia 22.03.2021r. inwestora – Gminy Skarbimierz ul. Parkowa 12, 49-318 Skarbimierz Osiedle o zamiarze wykonania robót budowlanych polegających na budowie obiektów małej architektury w miejscu publicznym w Skarbimierzu Osiedle dz. nr 19/40

stwierdzam, że:

- 1) **nie wniesiono sprzeciwu wobec zamiaru wykonania wyżej wymienionych robót budowlanych w terminie 21 dni od dnia złożenia powyższego zawiadomienia, tj. do dnia 12.04.2021r.**
- 2) **dnia 11.05.2021r. nastąpił skutek milczącego załatwienia sprawy – braku sprzeciwu wobec przedmiotowego zgłoszenia.**

Pouczenie

Na postanowienie służy stronom zażalenie do Wojewody Opolskiego, za moim pośrednictwem, w terminie 7 dni od daty doręczenia.

W przypadku nierozpoczęcia wykonywania robót budowlanych przed upływem trzech lat od określonego w zgłoszeniu terminu ich rozpoczęcia, rozpoczęcie tych robót może nastąpić po dokonaniu ponownego zgłoszenia.



Z up. STAROSTY
M. Krawiecka
Małdalena Krawiecka
Naczelnik Wydziału
Budownictwa
.....
pieczęć imienna i podpis osoby upoważnionej

Otrzymują: (za zwrotnym potwierdzeniem odbioru)

1. Pan Piotr Siwik- pełnomocnik inwestora
2. a/a

Do wiadomości:

1. PINB Brzeg



Starosta Brzeski

ul. Robotnicza 20, 49-300 Brzeg
centrala tel. (+48) 77 444 79 00 (do 02)
www.brzeg-powiat.pl

B.6743.6.12.2022AŁ

Brzeg, dn. 25.03.2022r.

DECYZJA

Na podstawie art. 40 ust. 4 ustawy z dnia 7 lipca 1994 roku Prawo budowlane (Dz. U. z 2021r. poz. 2351 z późn. zm) oraz art. 104 ustawy z dnia 14 czerwca 1960 r. Kodeks postępowania administracyjnego (Dz. U. z 2021r., poz. 7351 z późn. zm.) po rozpatrzeniu wniosku Ochotniczej Straży Pożarnej w Skarbimierzu, Jednostka Ratownictwa Specjalistycznego, Skarbimierz 100, 49-318 Skarbimierz w sprawie przeniesienia zgłoszenia z dnia 22.03.2021r. znak B.6743.6.14.2021.AŁ polegającego na: budowie obiektów małej architektury w miejscu publicznym na nieruchomości położonej w Skarbimierzu Osiedle dz. nr 19/40

przenoszę

zgłoszenie Gminy Skarbimierz ul. Parkowa 12, 49-318 Skarbimierz Osiedle znak B.6743.6.14.2021.AŁ polegającego na: budowie obiektów małej architektury w miejscu publicznym na nieruchomości położonej w Skarbimierzu Osiedle dz. nr 19/40

na rzecz

**Ochotniczej Straży Pożarnej
Jednostka Ratownictwa Specjalistycznego
Skarbimierz 100
49-318 Skarbimierz**

UZASADNIENIE

Inwestor do wniosku o przeniesienie zgłoszenia dołączył wymagane przepisami ustawy Prawo budowlane dokumenty, wobec czego orzeczono jak w sentencji decyzji.

Od decyzji przysługuje odwołanie do Wojewody Opolskiego za pośrednictwem organu, który wydał niniejszą decyzję, w terminie 14 dni od daty jej doręczenia.

W trakcie biegu terminu do wniesienia odwołania strona może zrzec się prawa do wniesienia odwołania wobec organu administracji publicznej, który wydał decyzję.

Z dniem doręczenia organowi administracji publicznej oświadczenia o zrzeczeniu się prawa do wniesienia odwołania przez ostatnią ze stron postępowania, decyzja staje się ostateczna i prawomocna.

Dokumentacja projektowa dla zadania pn.:
**ZAGOSPODAROWANIE TERENU REKREACJI PUBLICZNEJ
PRZY UL. BRZESKIEJ W SKARBIMIERZU OSIEDLE**

PROJEKT BUDOWLANY - WYKONAWCZY

Inwestor:

Gmina Skarbimierz
ul. Parkowa 12
49-318 Skarbimierz Osiedle

Lokalizacja inwestycji:

otwarty teren przy ul. Brzeskiej w Skarbimierzu Osiedle
jednostka ewidencyjna: 160102_2 gmina Skarbimierz
obr. 0160 Skarbimierz - Osiedle, dz. nr 19/40

Projektant:	mgr inż. arch. Joanna Ziemek	upr. nr 08/02/DOIA	mgr inż. architekt JOANNA ZIEMEK Uprawnienia budowlane do projektowania bez ograniczeń w specjalności architektonicznej Nr upr. 08/02/DOIA
Opracowanie:	mgr inż. architekt krajobrazu Piotr Siwik	-	

Kategoria obiektu budowlanego V – obiekty sportu i rekreacji



Brzeskie Przedsiębiorstwo Zieleni
Piotr Siwik
ul. Jana Pawła II 17/4
49-300 Brzeg

Brzeg, marzec 2021

SPIS TREŚCI

I.	PODSTAWY OPRACOWANIA	3
1.	Podstawy prawne, przepisy, normy, uzgodnienia i inne dokumenty do projektowania:.....	3
2.	Materiały do projektowania	3
3.	Uzbrojenie terenu i obiekty istniejące.....	4
II.	PRZEDMIOT OPRACOWANIA	4
III.	PRZYGOTOWANIE I ZABEZPIECZENIE TERENU BUDOWY	5
IV.	CHARAKTERYSTYKA TERENU INWESTYCJI.....	5
V.	STAN PROJEKTOWANY	8
4.	Prace przygotowawcze	9
5.	Urządzenia placu zabaw i towarzyszące.....	10
6.	Syntetyczna nawierzchnia amortyzująca upadki P.1 i P.2.....	26
7.	Nawierzchnie z kostki chodnikowej.....	26
8.	Ogrodzenie z furtką	28
9.	Montaż latarni zasilanych fotowoltaicznie.....	29
10.	Nasadzenia drzew i krzewów	31
11.	Nawierzchnia trawnikowa	33
VI.	UPRAWNIENIA I KWALIFIKACJE PROJEKTANTÓW	33
VII.	OŚWIADCZENIE PROJEKTANTA - JOANNA ZIEMEK	37
VIII.	R.1 PROJEKT ZAGOSPODAROWANIA TERENU 1:500.....	38
IX.	R.2 PLANASZA PODSTAWOWA 1:200	39

I. PODSTAWY OPRACOWANIA

Projekt stanowi podstawę do wykonania zagospodarowania terenu jako obiektu rekreacji publicznej, który wyposażony ma być w obiekty małej architektury w postaci certyfikowanych urządzeń rekreacyjnych oraz towarzyszące urządzenia komunalne. Zakłada się także częściowe utwardzenie terenu w postaci ciągów pieszych o nawierzchni z kostki betonowej. Część placu zabaw ma być pokryta syntetyczną nawierzchnią amortyzującą upadki. Obiekt ma być ogrodzony i oświetlony latarniami zasianymi ogniwami fotowoltaicznymi.

W dniach 18-02-2021 oraz 05-03-2021r. przeprowadzono prace terenowe pomiarowo - inwentaryzacyjne, a następnie konsultacje z inwestorem w celu doprecyzowania szczegółów założenia i określenia charakteru obiektu. Po ostatecznej akceptacji zaproponowanego wariantu koncepcji zagospodarowania terenu przystąpiono do właściwych prac projektowych.

1. Podstawy prawne, przepisy, normy, uzgodnienia i inne dokumenty do projektowania:

- Ustawa z dnia 7 lipca 2020 r. Prawo budowlane (Dz. U. 2020 r., poz. 1333 z późniejszymi zmianami)
- Rozporządzenie Ministra Infrastruktury z dnia 12 kwietnia 2002 roku, w sprawie warunków technicznych, jakim powinny odpowiadać budynki i ich usytuowanie (Dz. U. 2002 r. Nr 75 poz. 690)
- Rozporządzeniem Ministra Infrastruktury z dnia 2 września 2004r. w sprawie szczegółowego zakresu i formy dokumentacji projektowej, specyfikacji technicznej wykonania i odbioru robót budowlanych oraz programu funkcjonalno-użytkowego (Dz. U. z dnia 16 września 2004 roku, nr 202, poz.2072 ze zm.).
- PN-EN 1176-1:2017-12 Wyposażenie placów zabaw i nawierzchnie. Część 1: Ogólne wymagania bezpieczeństwa i metody badań. Orzaz dodatkowe części dotyczące poszczególnych rodzajów urządzeń.
- Norma PN-EN 1177:2009 „Nawierzchnie placów zabaw amortyzujące upadki -- Wyznaczanie krytycznej wysokości upadku”.

2. Materiały do projektowania

Projekt został wykonany na podstawie mapy do celów projektowych aktualnej na dzień 24-02-2021r.

3. Uzbrojenie terenu i obiekty istniejące

Według wskazań z mapy - pod całym obszarem inwestycji przebiegają liczne sieci uzbrojenia podziemnego. Ze względu jednak na płytką ingerencję w podłoże przy realizacji robót budowlanych oraz oddalenie fundamentów obiektów małej architektury od wskazanych sieci (do 33cm w głąb) wyklucza się kolizję projektowanego obiektu ze wskazanymi sieciami. W przypadku sieci 2eSE planuje się ją zabezpieczyć na odcinku przykrytym nawierzchnią rurą osłonową dwudzielna typu AROT. Wystąpiono także do gestorów w/w sieci o wydanie stosownych uzgodnień.

Przed przystąpieniem do prac budowlano-montażowych i przy wykonywaniu prac ziemnych Wykonawca powinien dokładnie przeanalizować teren, gdyż sytuacja rzeczywista - szczególnie przebieg linii podziemnych - może nieznacznie odbiegać od lokalizacji wskazanej na mapie.

II. PRZEDMIOT OPRACOWANIA

a) Stan prawny terenu

Teren opracowania obejmuje swoim zasięgiem **działkę nr 19/40 (obręb 0160 Skarbimierz - Osiedle)**. Działka, na której realizowana ma być inwestycja jest własnością Gminy Skarbimierz.

b) Zakres opracowania

Projekt obejmuje swoim zakresem zagospodarowanie części przedmiotowej polegające na:

- usunięciu z podłoża pozostałości po fundamentach budynku,
- instalacji obiektów małej architektury - urządzeń rekreacyjnych i towarzyszących,
- wykonaniu pod wskazanymi urządzeniami placu zabaw syntetycznej nawierzchni amortyzującej upadki,
- wykonaniu utwardzenia w postaci nawierzchni z kostki na ścieżkach realizujących komunikację w obrębie obiektu,
- montażu ogrodzenia od strony ulicy Brzeskiej,
- montażu latarni zasilanych fotowoltaicznie,
- wykonaniu nasadzeń dużych drzew,
- wykonaniu nasadzeń krzewów,
- wykonaniu nawierzchni trawiastej.

III. PRZYGOTOWANIE I ZABEZPIECZENIE TERENU BUDOWY

Oznakowania w terenie i osłonięcia wymagają wszelkie pokrywy studzienek kanalizacyjnych, a także inne urządzenia infrastruktury znajdujące się w obrębie terenu opracowania i na drogach dojazdowych do niego (np. latarnie, słupy i drzewa znajdujące się w odległości poniżej 2m od prowadzonych prac ziemnych), które mogą być uszkodzone podczas prac ciężkiego sprzętu.

Wykonawca powinien odpowiednio zabezpieczyć i oznakować teren budowy (tablica informacyjna i owinięcie obszaru kolorową taśmą, rozpiętą na słupkach).

W czasie prowadzenia prac ciężkiego sprzętu należy zwrócić uwagę na zabezpieczenie terenu budowy przed wstępem osób trzecich. Należy zwrócić szczególną uwagę na dzieci, aby wykluczyć ich wstęp w pobliże prowadzonych prac budowlanych.

IV. CHARAKTERYSTYKA TERENU INWESTYCJI

Obszar przeznaczony pod inwestycję zlokalizowany jest na rozległym - otwartym terenie zlokalizowanym między ul. Brzeską a zabudowaniami wielorodzinnymi osiedla. Teren działki 19/40 wolny jest od innych obiektów budowlanych.

a) Ukształtowanie terenu

Nachylenie terenu jest bardzo nieznaczne. Fałd terenu biegnący z zachodu na wschód to pozostałości po fundamentach wyburzonego budynku przykryte ziemią. Nierówność zostanie częściowo zniwelowana po wyciągnięciu elementów z podłoża. Spadek terenu który pozostanie należy jednak uwzględnić przy namierzaniu obiektu w terenie i ustalaniu poziomu posadowienia urządzeń.

b) Obiekty istniejące

Sporą część działki zajmują podziemne elementy będące pozostałością po wyburzonym budynku. Na planszach projektowych naniesiono orientacyjny zasięg elementów przeznaczonych do wyciągnięcia z podłoża. W północno zachodniej części działki znajdują się przeznaczone do wywiezienia duże elementy betonowe. Wzdłuż ulicy Brzeskiej w podłożu znajdują się butwiejące karpy po wyciętych drzewach. One także mają być wyciągnięte z podłoża.

Brak jest innych obiektów istniejących mogących kolidować z inwestycją.



Fot.1 Elementy betonowe w północno - zachodniej części działki (do usunięcia z terenu).
(źródło: inwentaryzacja 05-03-2021).

c) Szata roślinna

W momencie prowadzenia inwentaryzacji w zachodniej części działki rosły drzewa - głównie z gatunku lipa oraz krzewy. Lipy są w złej kondycji zdrowotnej i Gmina prowadzi działania mające doprowadzić do wycięcia chorych egzemplarzy. Pozostały obszar przeznaczony pod inwestycję jest nieregularnie zadarniony i wolny od roślin wyższych.

Żadne z drzew występujących na terenie opracowania lub na trasie dojazdowej nie będzie usunięte ani w żaden sposób nie ucierpi na skutek realizacji założenia.

d) Warunki wodne

W momencie prowadzenia inwentaryzacji teren był suchy, nie stwierdzono również występowania roślinności charakterystycznej dla terenów podmokłych - z wysokim poziomem wód gruntowych lub nieprzepuszczalną glebą. Wyklucza to również duże nachylenie terenu.

Ze względu na niewielki procent projektowanych nawierzchni utwardzonych nie należy się spodziewać zmiany warunków wodno - gruntowych w obrębie działki 19/40.

e) Uwarunkowania wynikające z zagospodarowania przestrzennego

Dla omawianego terenu uchwalony jest Miejskowy Plan Zagospodarowania Przestrzennego (**UCHWAŁA NR XXIV/167/2005r. RADY GMINY z dnia 28-01-2005r. 886/LII/2013 (wraz ze zmianami)**).

Obszar inwestycji sklasyfikowano jako:

U - Tereny usług

Zgodnie z zapisami planu ustala się wprowadzanie zieleni w ramach funkcji uzupełniającej.

Planowane zagospodarowanie wpisuje się zatem w przewidziane w w/w opracowaniu zagospodarowanie i funkcję terenu. W związku z powyższym uwarunkowania wynikające z Miejscowego Planu Zagospodarowania Przestrzennego pozostają spełnione.

Teren, na którym planowana jest przedmiotowa inwestycja nie posiada wpisu do rejestru zabytków, nie podlega również ochronie konserwatorskiej. Ponadto nie znajduje się w obszarze podległym szczególnej ochronie środowiska, a projektowana funkcja nie zalicza się do inwestycji mogących znacząco oddziaływać na środowisko, nie wpłynie tym samym na pogorszenie warunków środowiska przyrodniczego.

Ponadto projektowana inwestycja nie będzie ograniczać:

- dostępu do drogi publicznej
- korzystania z wody, kanalizacji, energii elektrycznej, środków łączności
- dopływu światła dziennego oraz nie będzie stwarzać uciążliwości powodowanych przez hałas, wibracje, zakłócenia elektryczne, a także nie będzie powodować zanieczyszczenia powietrza, wody i gleby.

Poziom emisji występujący w wyniku przystąpienia do użytkowania planowanej inwestycji nie przekroczy dopuszczalnych norm poza granicami lokalizacji inwestycji. Reasumując granice oddziaływania projektowanej inwestycji zamkną się w granicach wskazanych działek.



Fot.2 Widok w kierunku zachodnim (źródło: inwentaryzacja 05-03-2021).

V. STAN PROJEKTOWANY

a) Założenia programowe

Przewiduje się utworzenie terenu rekreacyjnego przeznaczonego dla okolicznych mieszkańców w różnym wieku. Miejsce ma zachęcać do rodzinnego spędzania czasu w niezobowiązujący sposób. Urządzenia rekreacyjne dedykowane są co prawda dzieciom ale obiekt, dzięki otwartemu charakterowi, będzie docelowo raczej parkiem rekreacji niż placem zabaw.

b) Założenia budowlane

Na terenie zabaw mają zostać zainstalowane obiekty małej architektury w postaci certyfikowanych urządzeń zabawowych i urządzeń towarzyszących. Elementy wykonane z drewna, metalu, sklejki i tworzyw sztucznych posadowione w podłożu przez zabetonowanie (szczegóły w opisie poszczególnych urządzeń).

Pod najwyższymi urządzeniami - ściana wspinaczkową oraz wokół trampoliny ziemnej - w strefach upadku utworzona ma być syntetyczna nawierzchnia amortyzująca upadki wykonana z granulatu gumowego spojonego klejem poliuretanowym. Nawierzchnia zgodna aktualną normą PN-EN 1176-1:2017-12 Wyposażenie placów zabaw i nawierzchnie. Część 1: Ogólne wymagania bezpieczeństwa i metody badań. Nawierzchnia dostosowana parametrami do wysokości upadku poszczególnych urządzeń.

W celu skomunikowania nowych obiektów wykonane mają być także utwardzenia w postaci krętych alejek o nawierzchni z barwnej kostki betonowej. Obiekt ma być ogrodzony od ulicy Brzeskiej i oświetlony latarniami zasilanymi fotowoltaicznie.

Wszystkie rodzaje nawierzchni w pełni przepuszczalne dla wody. Odprowadzenie wód opadowych za pośrednictwem spływu powierzchniowego na tereny trawiaste oraz przez przesiąkanie w głębsze warstwy gleby.

Zestawienie powierzchni

Powierzchnia części działki 19/40 objęta opracowaniem	– 3607,0 m ²
Nawierzchnia syntetyczna amortyzująca upadki	– 86,5 m ²
Nawierzchnia utwardzona z kostki betonowej	– 350,0 m ²
Nawierzchnia trawiasta	– 3279,0 m ²
Kubatura	– brak
Wysokość najwyższego obiektu	~ 2,7 m

4. Prace przygotowawcze

Na terenie inwestycji w miejscu wskazanym na planszach, bezpośrednio pod powierzchnią gruntu, znajdują się przysypane cienką warstwą ziemi pozostałości po wyburzonym budynku. Należy je rozbić, wyciągnąć z podłoża do głębokości około 30cm i wywieźć. Powstałe ubytki należy uzupełnić ziemią urodzajną i wyrównać.

Konieczne jest także usunięcie z terenu niewykarpowanych pniaków po ściętych drzewach. Pniaki są mocno zbutwiałe więc ich usunięcie nie powinno być trudne.

Wszystkie odpady należy zagospodarować zgodnie z obowiązującymi przepisami.



Fot.3 Niewykarpowane pniaki przy ul. Brzeskiej (źródło: inwentaryzacja 05-03-2021).



Fot.4 Porośnięte chwastami nierówności pokrywające pozostałości po wyburzonym budynku (źródło: inwentaryzacja 05-03-2021).

5. Urządzenia placu zabaw i towarzyszące

Zastosowano urządzenia o konstrukcji metalowej, z drewna i z tworzyw sztucznych posadowione w podłożu przez zabetonowanie.

- Wszystkie urządzenia zabawowe spełniające wymogi aktualnych norm PN-EN 1176 części od 1 do 11 „Wyposażenie placów zabaw i nawierzchnie”.

Głębokość posadowienia urządzeń placu zabaw wynosi minimum 400mm (na rys.1 pokazano przykładowy sposób montażu urządzenia na głębokości 600mm). Sposób zamontowania urządzeń, będący warunkiem prawidłowego i zgodnego z w/w normami posadowienia i późniejszego użytkowania urządzeń, powinien przebiegać zgodnie z instrukcją montażu producenta.

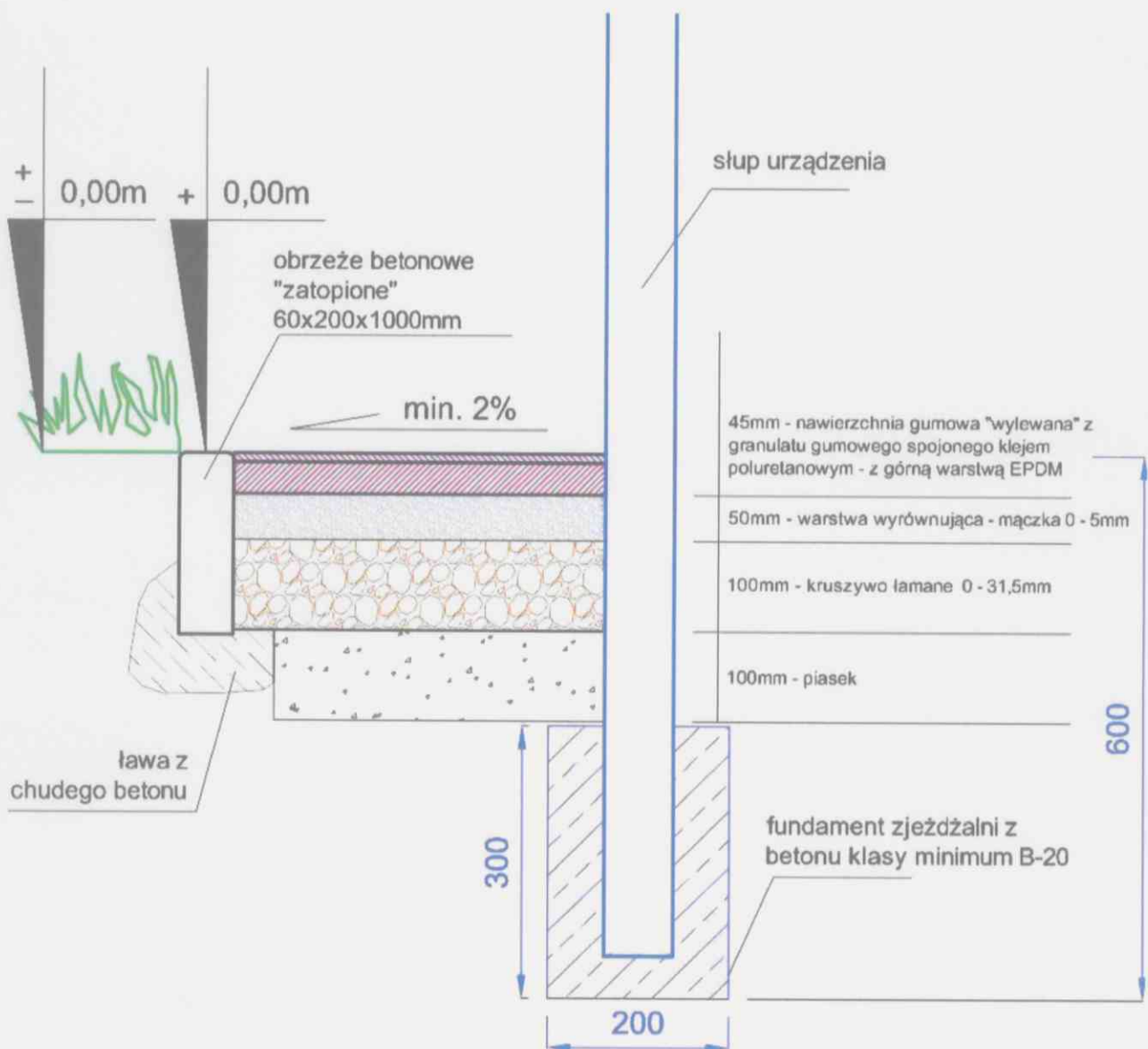

Rys. 1 Przykładowy schemat fundamentowania słupa pionowego urządzenia rekreacyjnego na wylewanej - syntetycznej nawierzchni amortyzującej upadki, o zdolności tłumienia upadku z wysokości 1,5m (ilustracja pogładowa).

Wykopy pod ustawienie fundamentów oraz cały proces montażu urządzeń pozostaje w gestii wykonawcy, ściśle według instrukcji montażu, opracowanej zgodnie z w/w normami.

UWAGA! W obrębie podanych stref bezpieczeństwa nie mogą znajdować się krzewy lub drzewa, ani żadne inne elementy mogące powodować zagrożenie użytkowników podczas zabawy (np. betonowe krawężniki, studzienki, itp.). Rozmiary nawierzchni amortyzującej uwzględniają zasięg stref bezpieczeństwa wokół zaprojektowanych urządzeń.

Każde urządzenie zabawowe opatrzone emblematem / tabliczką zawierającą przynajmniej minimalny zakres informacji zgodny z aktualną normą PN-EN 1176 (nazwę / symbol urządzenia, nazwę i dane teleadresowe wytwórcy / importera, numer normy wg której urządzenie skonstruowano).

DOCELOWY SKŁAD NOWYCH URZĄDZEŃ REKREACYJNYCH:

C.1	Wyspa interaktywna	- 1szt.
C.2	Tablica do rysowania (drewno lite + kotwy)	- 1szt.
C.3	Gra - labirynt	- 1szt.
C.4	Przeplatanka linowa	- 1szt.
C.5	Tablica interaktywna (samochodowa)	- 1szt.
C.6	Śpiewająca kostka skoczna	- 2szt.
C.7	Skalka wspinaczkowa kompozytowa	- 1szt.
C.8	Trampolina ziemna 150x225cm	- 1szt.
C.9	Ławka z oparciem metalowo - drewniana	- 10szt.
C.10	Kosz na śmieci	- 4szt.
C.11	Stojak na rowery (4-pałkowy)	- 1szt.
C.12	Regulamin obiektu	- 1szt.

C.1 Wyspa interaktywna

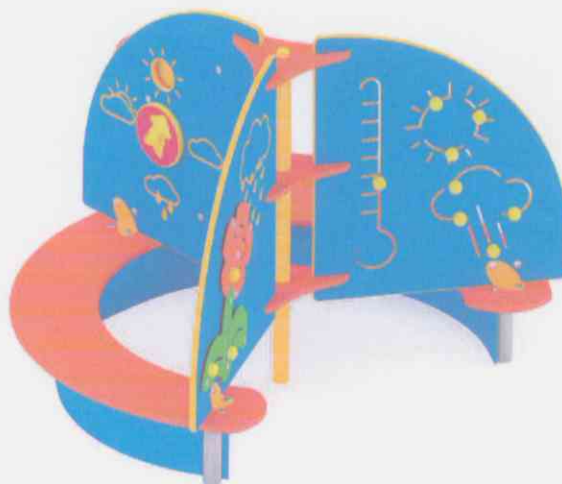

Widok z boku



Widok z góry

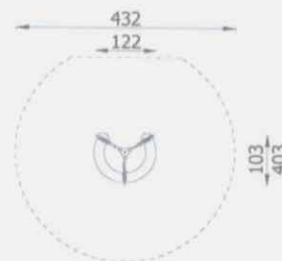

Dane obmiarowe:

Pole strefy bezpieczeństwa:	14.5 m ²
Maksymalna wysokość upadku:	0.18 m
Szerokość urządzenia:	1.22 m
Szerokość strefy bezpieczeństwa:	4.22 m

Obwód strefy bezpieczeństwa:	13.5 mb
Wysokość całkowita urządzenia:	0.18 m
Długość urządzenia:	1.22 m
Długość strefy bezpieczeństwa:	4.22 m

Opis:

Wyspa mini Pogodynka to jedna z propozycji małych wysp, która dzięki różnorodnym ściankom rozwija motorykę dzieci oraz pobudza dziecięcą spostrzegawczość. Nowoczesny wygląd i kolorystyka przyciąga dzieci w każdym przedziale wiekowym oraz stanowi ciekawe urozmaicenie placu zabaw.

Dane materiałowo - konstrukcyjne:

O cynk - Wszystkie elementy metalowe dodatkowo zabezpieczenie przed korozją za pomocą cynku.

Elementy HDPE - Elementy kolorowe w urządzeniu wykonane zostały z tworzywa HDPE odpornego na warunki atmosferyczne. Dzięki barwieniu w masie nawet uszkodzony element zachowuje ładny wygląd.

Elementy metalowe - Elementy metalowe zostały wykonane ze stali zabezpieczonej antykorozyjnie poprzez malowanie proszkowe. Proces malowania zapewnia trwałość oraz odporność na warunki atmosferyczne.

C.2 Tablica do rysowania (drewno lite + kotwy)

Tablica do malowania B

Nr katalogowy: 208

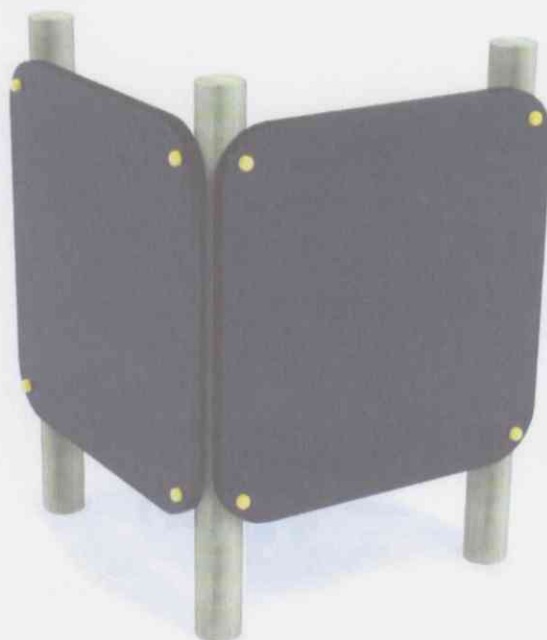

ZABAWA



EDUKACJA

DANE TECHNICZNE:

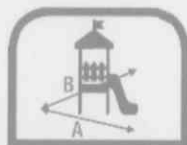

1,00 x 1,00 m



1,60 m



3,00 x 3,00 m

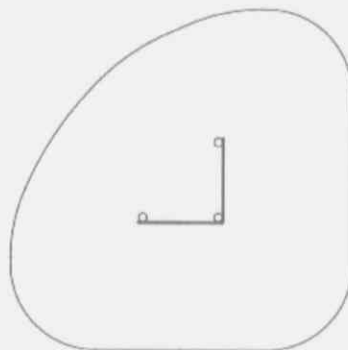

- Nawierzchnie amortyzujące: trawa, piasek, żwir, kora, nawierzchnia syntetyczna (dla nawierzchni sypkich min. 200 mm).
- Urządzenie wykonane zgodnie z normą: PN-EN 1176:1-2009

C.3 Gra - labirynt

Gra labirynt

Nr katalogowy: 211



ZABAWA



INTEGRACJA

DANE TECHNICZNE:



1,20 x 0,80 m



0,65 m



Ø 2,50 m



0,55 m



- Nawierzchnie amortyzujące: trawa, piasek, żwir, kora, nawierzchnia syntetyczna (dla nawierzchni sypkich min. 200 mm).
- Urządzenie wykonane zgodnie z normą: PN-EN 1176:1-2009

C.4 Przeplatanka linowa



Widok z boku



Widok z góry

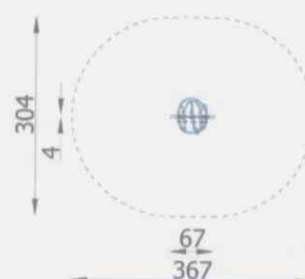

Dane obmiarowe:

Wysokość całkowita urządzenia: **1.11** m

Długość urządzenia: **0.67** m

Długość strefy bezpieczeństwa: **3.67** m

Szerokość urządzenia: **0.04** m

Szerokość strefy bezpieczeństwa: **3.04** m

Opis:

Przeplatanka Figury to tablica edukacyjna dla dzieci. Odpowiednie przesuwanie ruchomych elementów rozwija motorykę dziecka, a swoim fantazyjnym wyglądem zachęca do wytrwałości w zabawie, podnosząc tym samym sprawność manualną dziecka.

Dane materiałowo - konstrukcyjne:

Elementy HDPE - Elementy kolorowe w urządzeniu wykonane zostały z tworzywa HDPE odpornego na warunki atmosferyczne. Dzięki barwieniu w masie nawet uszkodzony element zachowuje ładny wygląd.

Elementy metalowe - Elementy metalowe zostały wykonane ze stali zabezpieczonej antykorozyjnie poprzez malowanie proszkowe. Proces malowania zapewnia trwałość oraz odporność na warunki atmosferyczne.

C.5 Tablica interaktywna (samochodowa)



Dane obmiarowe:

Pole strefy bezpieczeństwa: **12 m²**

Wysokość całkowita urządzenia: **1.25 m**

Długość urządzenia: **0.9 m**

Długość strefy bezpieczeństwa: **3.9 m**

Obwód strefy bezpieczeństwa: **12 mb**

Szerokość urządzenia: **0.13 m**

Szerokość strefy bezpieczeństwa: **3.13 m**

Opis:

Tablica monster truck to niewielkich rozmiarów, wolnostojąca ścianka funkcyjna przeznaczona nie tylko na edukacyjne place zabaw. Tablice edukacyjne mają za zadanie zapoznawać dzieci z nowymi zagadnieniami poprzez zabawę.

Dane materiałowo - konstrukcyjne:

Stal nierdzewna - Elementy konstrukcyjne, takie jak rury, uchwyty, drabinki i poprzeczki, itp. zostały wykonane ze stali nierdzewnej. Jeśli w danym urządzeniu występują łańcuchy lub/i zjeżdżalnia to jej płyta zjazdowa oraz łańcuchy także wykonane są ze stali nierdzewnej.

Płyty HDPE - Płyty ścianek (jeśli występują) z kolorowego trójwarstwowego polietylenu HDPE o grubości 15 mm, najwyższej jakości, całkowicie odpornego na wilgoć i UV.

C.6 Śpiewająca kostka



Wiek użytkownika: 3+ lat
Wymiary: 25,2cm x 51,1cm
Waga: 35 kg
Strefa bezpieczeństwa min. 150cm



Produkt do zabawy został projektowany zgodnie z normami europejskimi EN 1176-1:2017.

Gwarancja:
2 lata na wszystkie elementy

C.6 Śpiewająca kostka skoczna

C.D.

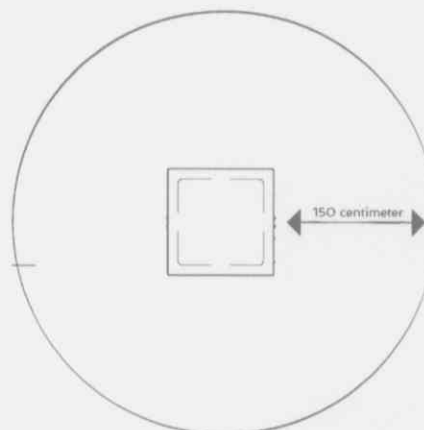
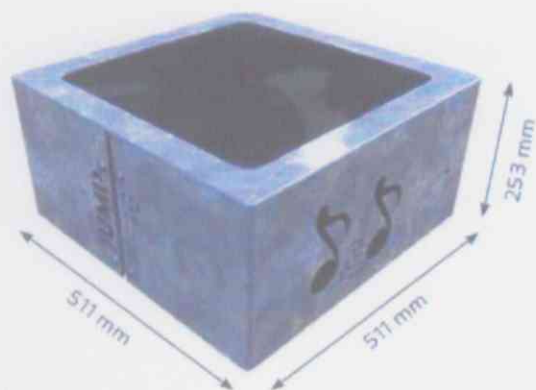

Ty skacz, a ja śpiewam

JumpStone wytwarza muzykę, jeśli użytkownik skacze na **JumpStone**. A wszyscy się bawią! Tak prosto działa urządzenie **JumpStone**.

Zarządca placu zabaw może dopasować muzykę do gustu użytkowników. Poprzez skakanie, użytkownik wytwarza energię, która jest używana do wytwarzania muzyki nagranej w środku urządzenia. Poziom dźwięku ustawia zarządca. Urządzenie może być zamontowane na publicznych placach zabaw, przy szkołach i przy przedszkolach. Nie wymaga nadzoru i ma wysoki poziom odporności na wandalizm. Będzie to na pewno jedna z ulubionych zabawek.



Istnieje możliwość zamówienia ponadstandardowego koloru produktu – za dodatkową dopłatą.

C.7 Skalka wspinaczkowa kompozytowa

Maksymalna wysokość swobodnego upadku:	2,70 m
Wymiary urządzenia (dł. x szer. x wys.)	1,30 x 1,60 x 2,70 m
Wymiary powierzchni zderzenia (dł. x szer.)	6,20 x 5,90 m
Pole powierzchni zderzenia	32,0 m ²



Wymiary urządzenia



Wymiary powierzchni zderzenia

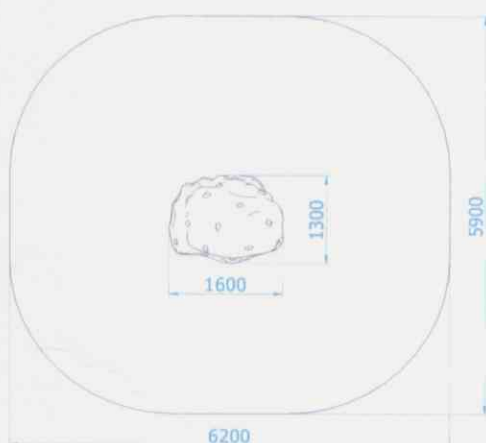

Dopuszczalna nawierzchnia amortyzująca

- Kora – ziarno 20 do 80 mm, grubość min. 200mm
- Wióry – ziarno 5 do 30 mm, grubość min. 200mm
- Piasek – ziarno 0,2 do 2 mm, grubość min. 200mm
- Żwir – ziarno 2 do 8 mm, grubość min. 200 mm
- Nawierzchnie syntetyczne o wymaganych właściwościach amortyzujących

Nawierzchnia amortyzująca powinna być wykonana na całej powierzchni zderzenia. Nawierzchnię sypką należy wykonać tak, aby jej grubość była o 100mm większa niż wartość minimalna podana powyżej.

Opis techniczny

- Skalka wspinaczkowa wykonana z elementów epoksydowych o strukturze antypoślizgowej,
- Uchwyty wspinaczkowe wykonane z tworzywa sztucznego,
- Wszystkie elementy stalowe urządzenia zabezpieczona antykorozyjnie i dodatkowo malowane lakierem akrylowym strukturalnym,
- W komplecie znajdują się fundamenty wykonane z betonu B30, ułatwiające montaż.

C.8 Trampolina ziemna 150x225cm

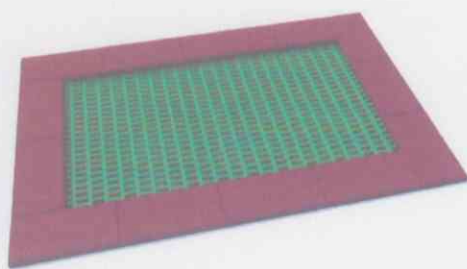

Opis

Trampolina prostokątna przeznaczona do stosowania na placach zabaw o intensywnym użytkowaniu. Mata do skakania dostępna jest w 8 kolorach, istnieje także możliwość wykonania grafiki na macie. Gumowy kołnierz trampoliny występuje w 2 kolorach standardowych i 24 kolorach specjalnych. Na kołnierzu można dodatkowo wykonać dekoracyjny wzór. Trampolina może być wyposażona w podnoszoną pokrywę, która ułatwia czyszczenie jej wnętrza.

Urządzenie zawiera

- matę wykonaną z bardzo odpornych na ścieranie elementów (lametek) posiadających antypoślizgowe żebrowanie, nawleczonych na stalowe linki w elastycznej otulinie; elementy maty (lamelki) muszą posiadać pogrubienia na końcach - wzmocnienia przed przecieraniem przez linki oraz wzmocniony, profilowany szkielet
- sprężyny mocujące matę, które są rozmieszczone po obwodzie konstrukcji - każda ze sprężyn łączy się z jedną linką metalową zakończoną specjalnym, wzmocnionym oczkiem (kausza) lub prętem metalowym łączącym elementy maty, co zapobiega przecieraniu się lin podczas ich użytkowania,
- elastyczną osłonę zakrywającą górną część urządzenia
- konstrukcję w postaci prostokątnej, metalowej skrzyni.

Dane techniczne

- Wymiary urządzenia: 1,5 x 2,25 m
- Wymiary maty trampoliny: 1,0 x 1,75 m
- Strefa bezpieczeństwa: 5,0 x 5,75 m
- Głębokość posadowienia: - 0,40 m
- Certyfikat potwierdzający zgodność z normą PN-EN 1176-1:2017-12

Materiały

- Mata wykonana z bardzo odpornych na ścieranie elementów (lametek) posiadających antypoślizgowe wypustki, nawleczonych na stalowe linki w elastycznej otulinie; elementy maty (lamelki) muszą posiadać pogrubienia na końcach - wzmocnienia przed przecieraniem przez linki oraz wzmocniony, profilowany

C.8 Trampolina ziemna 150x225cm C.D.

szkielet,

- Elastyczna osłona poliuretanowo-gumowa zakrywająca górną część urządzenia,
- Konstrukcja w postaci prostokątnej, metalowej skrzyni, wykonanej ze stali ocynkowanej.

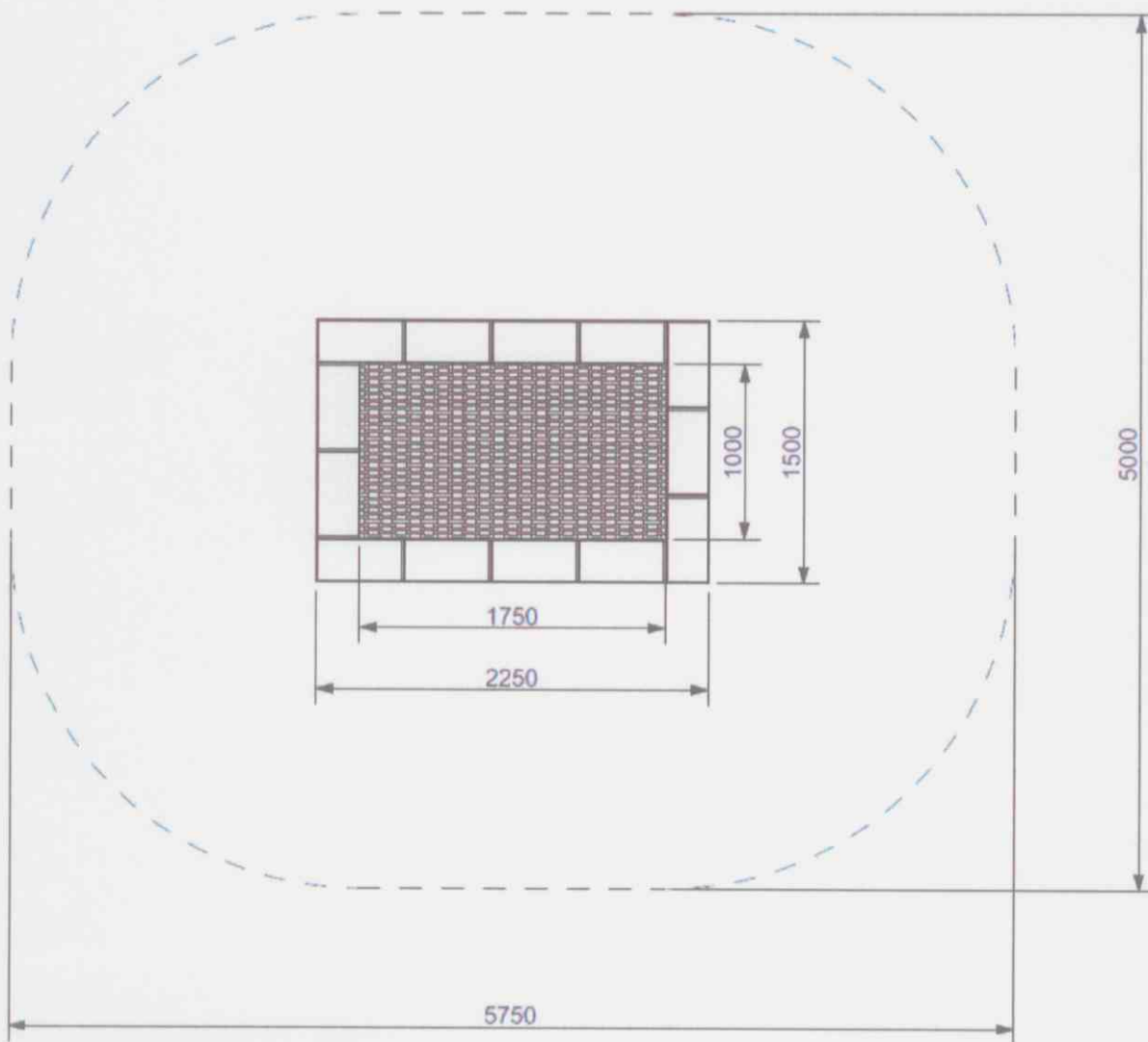

Zał. 1. Wymiary urządzenia i strefy bezpieczeństwa

Obiekty małej architektury - urządzenia komunalne

Zastosowano urządzenia o trwałej i wytrzymałej na ewentualne akty wandalizmu konstrukcji metalowo drewnianej. Części metalowe ocynkowane, a następnie malowane proszkowo. Nie dopuszcza się malowania stali czarnej - bez uprzedniego naniesienia warstwy ocynku. Podane wymiary urządzeń należy traktować jako minimalne.

C.9 Ławka metalowo - drewniana z oparciem

- Wysokość całkowita: 77cm
- Długość całkowita: 180cm
- Wysokość siedziska: maksimum 43cm
- Szerokość całkowita: 65cm
- Grubość listew / desek: 4cm (minimum)
- Kolor rurek - czarny, deski w kolorze palisander.
- Sposób przytwierdzenia na kostce poprzez przykręcenie kołkami rozporowymi, mocowanie na trawie - przez betonowanie stalowych kotew.



Rys. 2 Ławka metalowo - drewniana z oparciem (ilustracja pogładowa).

C.10 Kosz na śmieci

- Wysokość całkowita: 120cm (wraz z częścią podziemną 165cm)
- Szerokość: 42cm
- Pojemność: minimum 35l
- Kolor farby czarny (inny niż na ilustracji)
- Sposób posadowienia na kostce poprzez przykręcenie kołkami rozporowymi, mocowanie na trawie - przez betonowanie stalowych kotew.

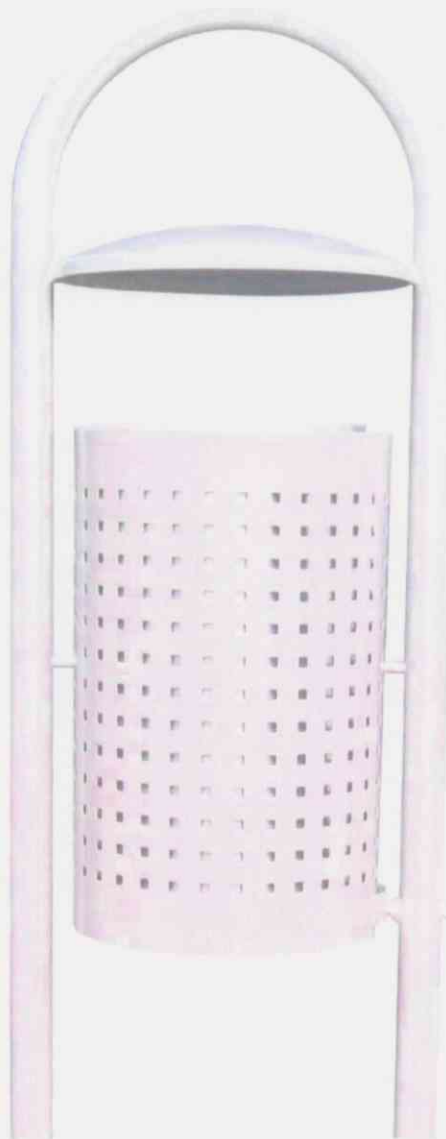

Rys. 3 Kosz na śmieci - metalowy z daszkiem (ilustracja pogładowa).
(Zainstalowany ma być ocynkowany, a następnie malowany proszkowo w kolorze czarnym).

C.11 Stojak na rowery stalowy - pałkowy (4 poręcze)

- Pojedynczy stojak wykonany z jednego odcinka rury giętego na giętarnie. Nie dopuszcza się żadnych łączeń, kolanek i spawów na całej długości elementu.
- Materiał - rura o wymiarach minimalnych 4,24 x 0,2mm
- Stal cynkowana OGNIOWO.
- Posadowienie w podłożu przez zabetonowanie.

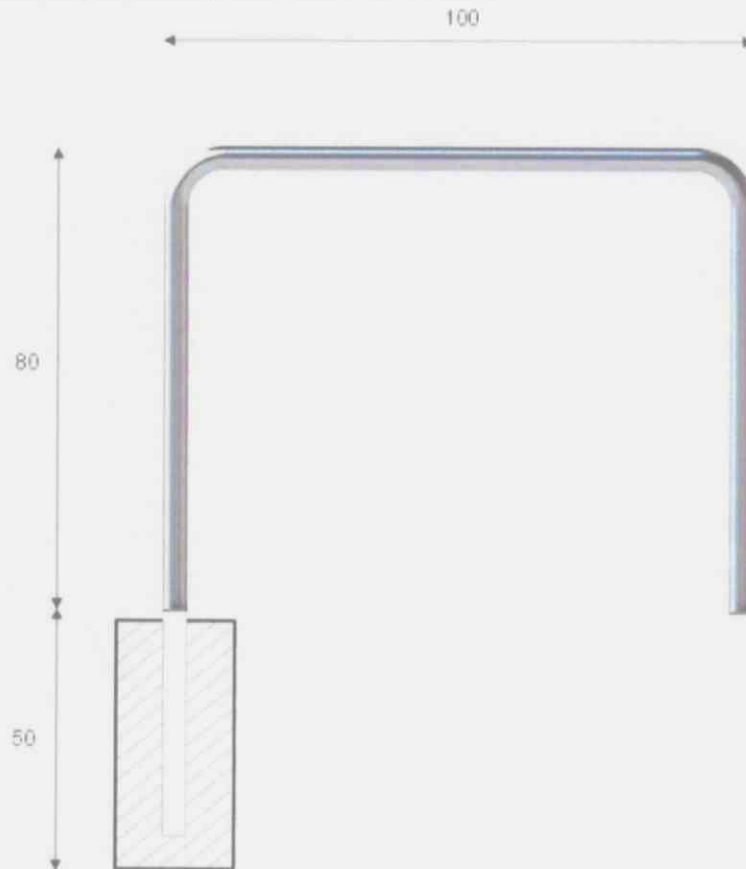

Rys.4 Stojak na rowery - minimalne wymiary (ilustracja pogładowa).

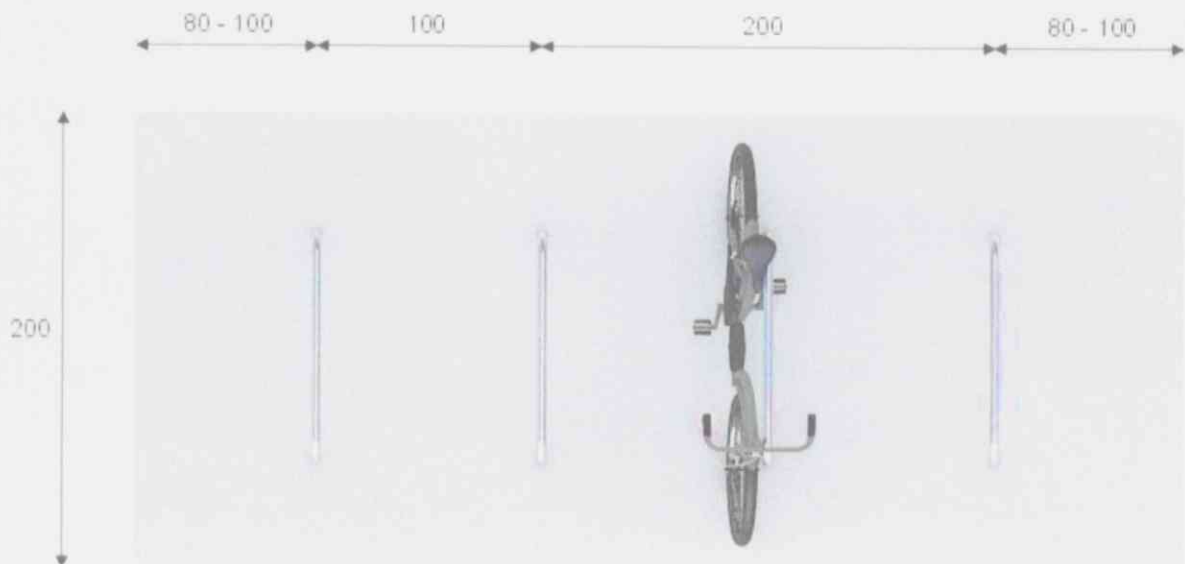

Rys.5 Stojak na rowery - zwymiarowany sposób instalacji czterech poręczy.

C.12 Regulamin obiektu

- Tablica o wymiarach minimum 50x70cm, na dwóch słupkach z rury o średnicy 60mm lub profilu 60x60mm.
- Sama tablica wykonana z metalu lub płytki PCV grubości minimum 5mm.
- Stal cynkowana i malowana proszkowo.
- Posadowienie w podłożu przez zabetonowanie.

Na tablicy należy umieścić regulamin obiektu.

Powinien on zawierać minimum:

- informację o zasadach użytkowania urządzeń rekreacyjnych - najlepiej w formie czytelnych piktogramów,
- dane teleadresowe administratora placu zabaw,
- numery telefonów alarmowych,
- adres placu zabaw (dla umożliwienia podania miejsca wystąpienia zdarzenia podczas zgłaszania różnym służbom),
- oznaczenia zakazu palenia, spożywania alkoholu i wyprowadzania psów.

6. Syntetyczna nawierzchnia amortyzująca upadki P.1 i P.2

W porozumieniu z Zamawiającym, w zakresie objętym niniejszą dokumentacją, pod urządzeniami zabawowymi: C.7 Skałka wspinaczkowa kompozytowa oraz C.8 Trampolina ziemna 150x225cm, należy wykonać poliuretanową wylewaną nawierzchnię amortyzującą upadki o parametrach określonych w aktualnej normie PN-EN 1176 „Wyposażenie placów zabaw i nawierzchnie” (patrz rys.1).

Ze względu na zróżnicowaną wymaganą zdolność tłumienia upadków dla obu urządzeń (2,7m oraz 1,5m) grubości nawierzchni określono na minimum 60mm oraz 45mm. Przewiduje się zamontowanie nawierzchni **w kolorze Earth Yellow RAL 1006 (lub zbliżonym)**.

Nawierzchnia wykonana na przygotowanej wcześniej między obrzeżami betonowymi (60 x 200 x 1000mm) podbudowie mineralnej (przekrój przez warstwy przedstawia rys.1 - przykład dla nawierzchni P.2).

- Górny poziom obrzeży maksymalnie 2cm nad trawnikiem,
- Górny poziom obrzeży na równi z poziomem nawierzchni chodnikowych.
- Odprowadzenie wód opadowych przez spływ powierzchniowy na otaczające tereny trawiaste (zgodnie z nachyleniem terenu) oraz przez przesiąkanie. Przewiduje się wykonanie tej nawierzchni zgodnie z naturalnym spadkiem terenu.

Nawierzchnia zgodna z aktualną normą PN-EN 1176-1:2017-12 Wyposażenie placów zabaw i nawierzchnie. Część 1: Ogólne wymagania bezpieczeństwa i metody badań. Rozmiar i kształt nawierzchni wylewanej P1 i P2 przedstawia plansza projektowa.

7. Nawierzchnie z kostki chodnikowej

Nawierzchnię chodnikową P.3 należy wykonać z wielobarwnej kostki typu melanż.

- Od południa do centralnego koła należy ułożyć kostkę w kolorach od żółci do czerwieni (przesuwając się w kierunku centrum).
- Od północy do centralnego koła należy ułożyć kostkę w kolorach od szarego do niebieskiego (ewentualnie zielonego) - przesuwając się w kierunku centrum.
- Efekt przejściowej zmiany koloru kostki można osiągnąć przez posortowanie kostki na poszczególne odcienie i odpowiednie układanie.
- Kostka grubości 6cm, bez fazy, układana na podbudowie mineralnej wewnątrz obrzeży elastycznych (patrz rys.6).

Nawierzchnia ułożona na ciągach pieszych o szerokości 1,2m oraz 1,5m (szerokość całkowita) komunikującymi urządzenia rekreacyjne z otoczeniem. Końce ciągu głównego należy połączyć z istniejącymi krawężnikami.

Przekrój przez chodnik z kostki betonowej na styku z nawierzchnią trawiastą przedstawia przekrój rys.6. Odprowadzenie wód opadowych z nawierzchni betonowej za pośrednictwem spływu powierzchniowego na przyległe tereny trawiaste i zgodnie z naturalnym spadkiem terenu oraz wgłębnie. Obrzeża wykonać jako wyniesione na wysokość maksimum 2cm ponad poziom otaczającego trawnika (w zależności od możliwości) oraz na równi z obrzeżem nawierzchni bezpiecznej i z nawierzchnią bezpieczną.

Parametry nawierzchni brukowej i podbudowy:

Pod nawierzchnią z kostki wykonać podbudowę mrozoodporną z kruszywa łamanego odpowiednio zagęszczonego (patrz rys.6). Kostkę układać na podsypce cementowo – piaskowej. Grubość podsypki po zagęszczeniu winna wynosić 2cm. Podsypkę zgarniać ponad przymiarami tak, aby kostka przed zagęszczeniem leżała 1cm powyżej rzędnej projektowanej. Podsypki zagęszczać dopiero po ułożeniu kostki z przewiązaniem. Pozwoli to na wyrównanie różnic wysokości kostki dopuszczalnych tolerancją. Podbudowę zagęścić do uzyskania pełnej stateczności i wykonać na podłożu z gruntu rodzimego, po uprzednim usunięciu humusu.

Układanie kostki realizować od krawędzi, aby zapobiec uszkodzeniom wcześniej ułożonych odcinków.

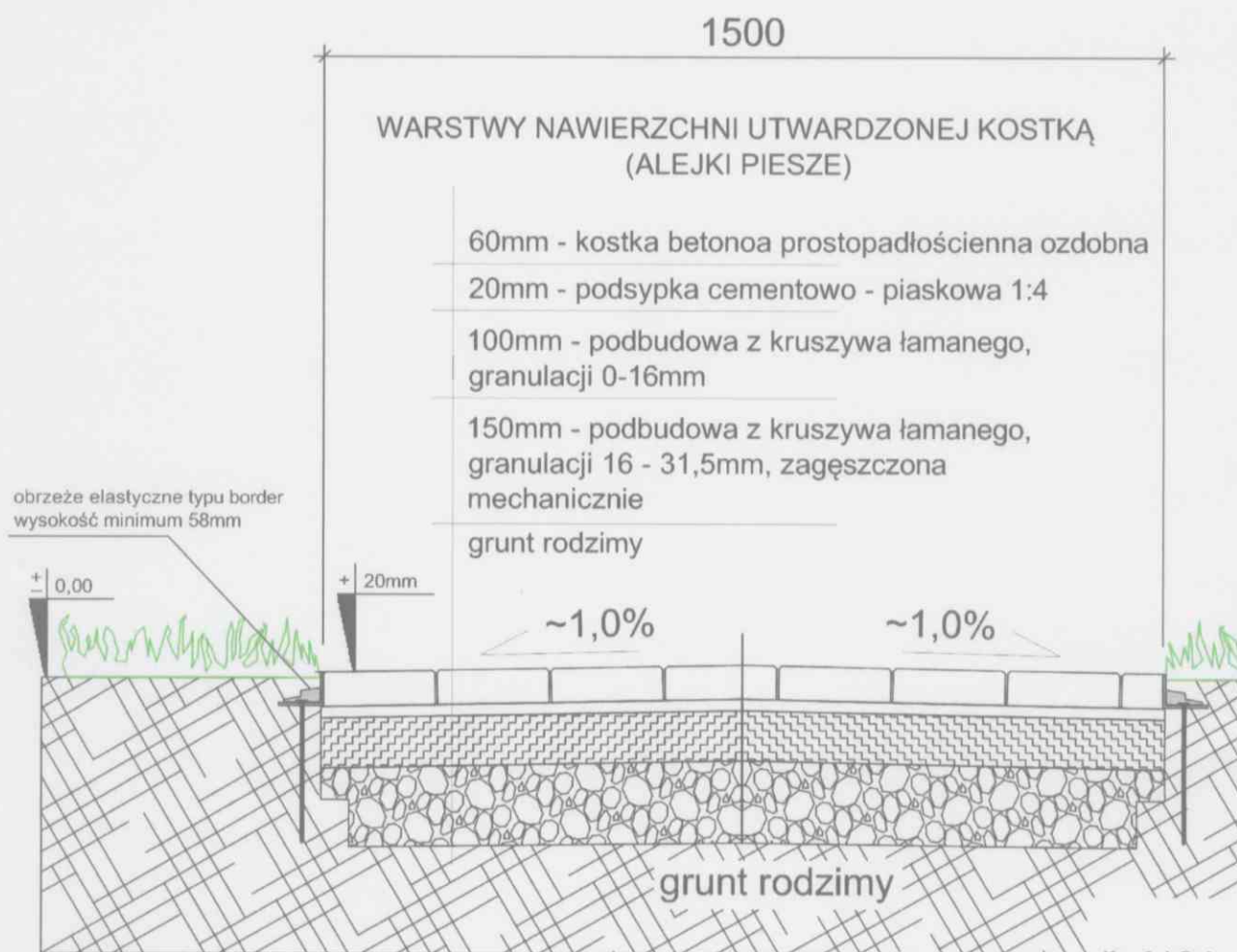

Rys.6 Przekrój przez nawierzchnię chodnikową z kostki betonowej między obrzeżami elastycznymi (ilustracja pogładowa).

Zagęszczenie nawierzchni brukowej:

Zagęszczenie wykonać w stanie suchym przed rozpoczęciem użytkowania. Przed rozpoczęciem zagęszczenia dokładnie wypełnić spoiny piaskiem, a nawierzchnie skrupulatnie wyczyścić (ze względu na bliskość nawierzchni z SBR). Następnie równomiernie przy pomocy ubijarki z przekładką gumową / elastomerową zagęścić powierzchnię, aż do uzyskania stateczności nawierzchni. Po zakończeniu zagęszczenia uzupełnić materiał spoin, można się wspomagać wykorzystując zamulenie piaskiem z delikatnym polewaniem wodą.

Przy układaniu kostek kontrolować i utrzymywać efekt przejścia koloru w kierunku centrum oraz kontrolować na bieżąco jakość elementów. Kostki uszkodzone w czasie transportu, popękane należy odłożyć i nie wbudowywać.

8. Ogrodzenie z furtką

Od północy - wzdłuż ulicy Brzeskiej oraz na odcinku wschodniej granicy działki 19/40 ma być wykonane stalowe ogrodzenie systemowe typu 3D lub 2D, wysokości minimum 1,5m (wysokość całkowita - od podłoża), wykonane z profili i prętów stalowych - **malowanych proszkowo w kolorze szarym**, rozpiętych na słupkach stalowych.

Na planszach projektowych podano długość ogrodzenia bez szerokości furtki.

OGRODZENIE o następujących parametrach:

- wysokość paneli minimum 1,5m, szerokość pełnego pojedynczego panelu minimum 240cm,
- cały system (słupki, panele) ocynkowane i malowane proszkowo **w kolorze szarym**,
- panele z pręta o średnicy minimum 5mm,
- słupki z profili 40 x 60mm z czapką plastikową na górze,
- posadowienie słupków przez zabetonowanie w gruncie,
- ogrodzenie nie może posiadać żadnych niebezpiecznych, wystających elementów (**górna krawędź paneli koniecznie bez wystających pionowo prętów**),
- gwarancja na ogrodzenie minimum 36 miesięcy

WEJŚCIE / FURTKA x 1szt.

wysokości 1,5m i szerokości 1,0m + 0,5m (**SZARA** - malowana proszkowo w kolorze ogrodzenia)

- furtka dwuskrzydłowa - niesymetryczna (krótkie skrzydło warunkowo otwierane);
- szerokość furtki minimum 1,5m;
- wysokość furtki dostosowana do wysokości ogrodzenia;
- skrzydło furtki zawieszane / osadzone na wysokości **maksimum 50mm nad ziemią**,
- skrzydło furtki na bazie ramy z profili stalowych, z wypełnieniem takim jak panele ogrodzenia;
- rama wykonana ze stali ocynkowanej ogniowo, malowana proszkowo w kolorze ogrodzenia;
- **furtka otwierana do środka działki;**
- furtka nie może posiadać żadnych niebezpiecznych - wystających elementów;
- **DYSTANS MIĘDZY SŁUPKIEM A RUCHOMĄ CZĘŚCIĄ SKRZYDŁA FURTKI - W NAJBLIŻSZEJ POZYCJI - NIE MOŻE BYĆ MNIEJSZY NIŻ 2,5cm.**

- furtka z samozamykaczem, który sprawi że furtka samoczynnie i delikatnie się zamknie;
- gwarancja na furtkę minimum 36 miesięcy.

9. Montaż latarni zasilanych fotowoltaicznie

Teren placu zabaw planuje się oświetlić z pomocą 4 punktów świetlnych w postaci latarni parkowych zasilanych z ogniw fotowoltaicznych. Nie planuje się budowy sieci elektrycznej ani podłączenia do sieci elektro - energetycznej.

Podwójna oprawa LED na słupie (wysokości 4m) wraz z prefabrykowanym fundamentem, ogniwem zasilającym i baterią stanowić ma autonomiczny i zintegrowany obiekt małej architektury niewymagający infrastruktury towarzyszącej.

Rozmieszczenie lamp przedstawiają plansze projektowe.

Parametry techniczne:

wysokość masztu		5 m
wysokość źródła światła LED		4 m
moc źródła światła LED (B II)		2x8 W / 2x12 W*
strumień świetlny		2x800 / 2x1200 lm*
barwa światła (biała chłodna)		5000 + 7000 K
trwałość źródeł światła		10 000 h
napięcie zasilania		12 V
pojemność akumulatorów		min 100 Ah / 120 Ah*
warunki pracy	temperatura	-20°C + 45°C
	wilgotność	10% + 95%
moc modułu fotowoltaicznego		90 W / 130 W*
mikroprocesorowy regulator pracy lampy		tak
stopień ochrony		IP 67
czas ładowania akumulatorów	lato	8 h
	zima	12 h
okres autonomii systemu przy naładowanych akumulatorach		2-3 dni
kolor podstawowy		czarny
sterowanie	czujnikiem ruchu	opcja
	programatorem czasu pracy	opcja
możliwość innego koloru (zgodnie z RAL)		tak
fundament prefabrykowany		F100

Tab.1 Powyższe parametry latarni należy traktować jako minimalne. Dopuszcza się zastosowanie rozwiązań różnoważnych.

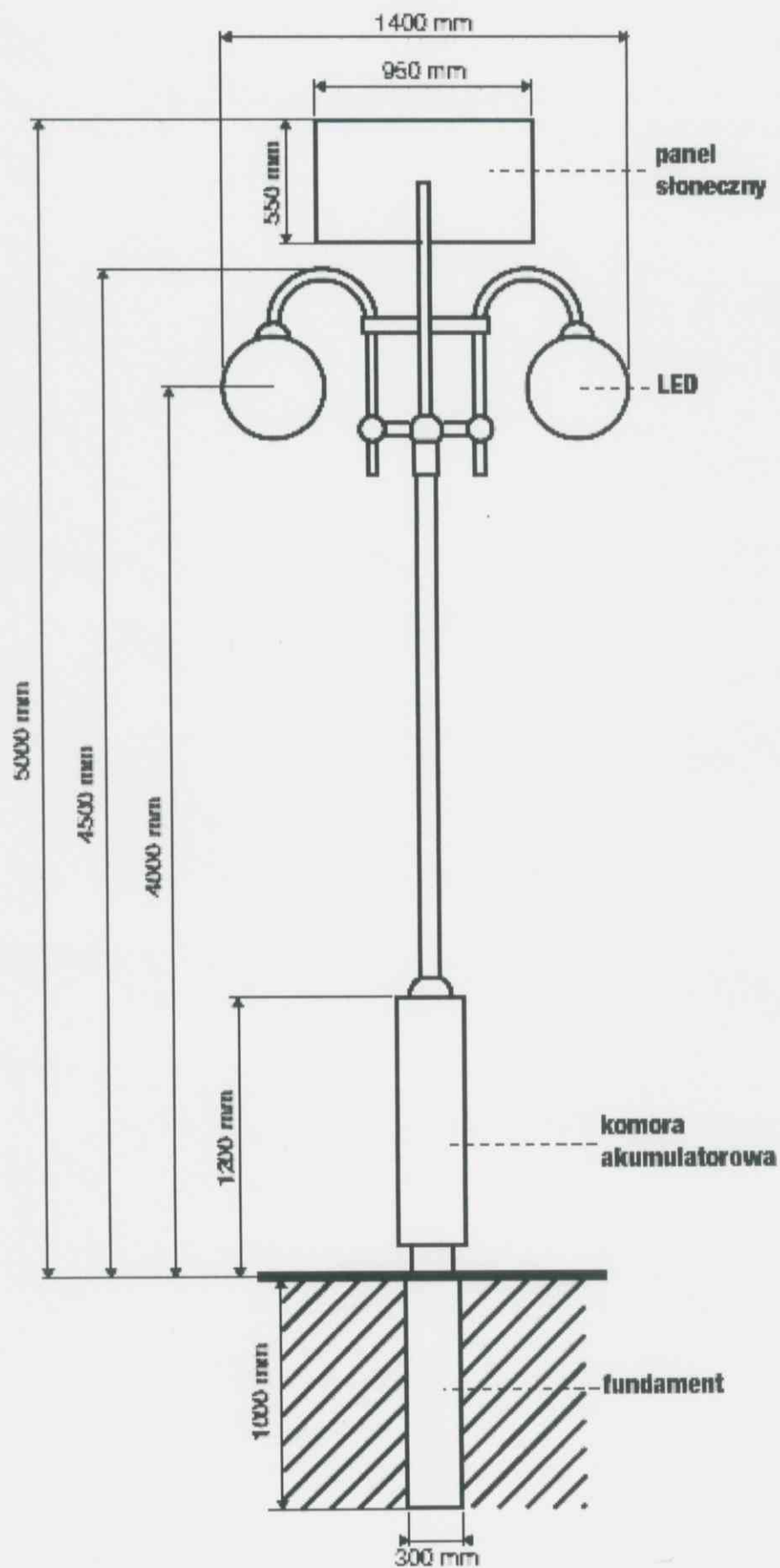

Rys.7 Latarnia parkowa zasilana fotowoltaicznie do zastosowania na terenie inwestycji (ilustracja pogładowa).

10. Nasadzenia drzew i krzewów

DRZEWA

Zaprojektowano nasadzenie 17 dużych drzew z gatunków (klon cukrowy, klon srebrzysty, lipa drobnolistna, jesion wyniosły i kasztanowiec czerwony lub żółty. Należy zastosować przynajmniej 3 gatunki z podanych (w dowolnej proporcji - zależnie od dostępności). Parametry roślin przedstawiają się następująco:

- obwód pnia na wysokości 1m minimum 14cm,
- **do nasadzeń przeznaczyć można rośliny kopane z gruntu (warunkiem jest sadzenie w stanie bezlistnym - na przedwiośniu (lub wiosną) i jesienią),**
- dopuszcza się sadzenie drzew w balocie. Rośliny kopane z gruntu (drzewa w balocie) powinny mieć bryłę korzeniową zwartą, dobrze przerośniętą korzeniami z włóśnikami, zabezpieczoną do transportu: jutą lub kontenerem.
- pędy boczne korony drzewa powinny być równomiernie rozmieszczone, korona prawidłowo uformowana poprzez cięcie w szkółce – odpowiednia dla gatunku,
- blizny na przewodniku powinny być dobrze zarośnięte,
- dobrze wykształcona bryła korzeniowa kilka razy szkółkowana.

Wykonanie nasadzeń drzew:

- Nasadzenia drzew zgodnie ze sztuką ogrodniczą.
- Ręczne przygotowanie dołu pod drzewo: dół o głębokości i szerokości minimum 70cm.
- Spulchnienie wnętrza dołu, zalanie wodą oraz zaprawa mieszanką ziemi z obornikiem, hydrożelem, hydroboxem lub równoważnym środkiem, i z piaskiem ok. 20cm.
- Posadowienie bryły na wykonanych warstwach.
- Wbicie palików - minimum 3szt.
- Przysypanie bryły ziemią urodzajną i dokładne uciśnięcie ziemi na granicy bryły korzeniowej. Nie dopuszcza się zagęszczania gruntu sprzętem budowlanym.
- Posadzenie drzewa na takiej głębokości, aby powstała wokół niego naturalna misa, poprzez obniżenie poziomu w stosunku do gruntu macierzystego, głębokość misy - 5 cm poniżej gruntu. Roślina powinna zostać posadowiona na takiej samej głębokości jak rośla w szkółce.
- Obfite podlanie drzewa wodą, min. 100l. Wskazane zalewanie wodą w ciągu 8 godzin w celu zlikwidowania wszystkich kieszeni powietrznych w obrębie bryły.
- Ustabilizowanie bryły:
 - zastosować 3 paliki o średnicy min. 6cm i wys. min. 180cm w rozstawie 50 - 70cm z wiązaniami górnym podwójnym (sztywnym i miękkim) oraz dolnym (sztywnym) wykonanym z 4 warstw połowic toczonych montowanych od powierzchni terenu do wys. 40cm. stosując 1 - 2cm przerwy między połowicami. Wiązanie górne sztywne należy również wykonać z połowic.
- Elementy palikowania nie mogą dotykać (uszkadzać) drzewa.
- Wypełnienie misy korą kompostowaną.
- Szczegółowa lokalizacja nasadzeń została wskazana planszach projektowych.

KRZEWY

Wzdłuż ogrodzenia przy ul. Brzeskiej, w charakterze zieleni izolacyjnej planuje się posadzić 98 krzewów **darenia białego**. Natomiast w centrum koła, w warstwie żwiru, planuje się posadzić 5szt. **kosodrzewiny**.

Parametry roślin przedstawiają się następująco:

- **Dereń biały**
 - minimalna wielkość sadzonki 60cm,
 - pojemnik C5,
- **Kosodrzewina (sosna górska)**
 - minimalna wielkość sadzonki 40cm,
 - pojemnik C3.

Wykonanie nasadzeń krzewów:

- Nasadzenia krzewów zgodnie ze sztuką ogrodniczą.
- Dół dwukrotnie większy niż bryła korzeniowa sadzonki.
- Ręczne przygotowanie dołu pod drzewo: dół o głębokości i szerokości minimum 70cm.
- Spulchnienie wnętrza dołu, zalanie wodą oraz zaprawa mieszanką ziemi z obornikiem, hydrożelem, hydroboxem lub równoważnym środkiem, i z piaskiem.
- Posadowienie bryły i rozłożenie korzeni.
- Przysypanie bryły ziemią urodzajną i dokładne uciśnięcie ziemi na granicy bryły korzeniowej.
- Obfite podlanie każdego krzewu wodą - min. 10l.
- Skrócenie pędów do około 30cm nad ziemią (tylko w przypadku dereń).
- Kosodrzewinę posadzić w kole centralnym, w otworach wyciętych w agro-tkaninie o gramaturze minimum 100g/m² pokrywającej całe koło. Teren koła wysypać następnie 5cm warstwą kamieni frakcji 3-5cm w odcieniach szarości. Zastosować sortowany kamień ozdobny (nie żwir filtracyjny).
- Szczegółowa lokalizacja nasadzeń została wskazana planszach projektowych.

Pielęgnacja gwarancyjna nasadzonych drzew i krzewów:

- Nasadzenia drzew i krzewów należy objąć 12-miesięczną pielęgnacją w okresie gwarancji.
- Usuwanie odrostów.
- Odchwaszczanie mis (ręczne).
- Uzupelnianie kory w misach.
- Nawożenie drzew i krzewów na wiosnę - po pierwszym przezimowaniu.
- Ochrona przed chorobami i szkodnikami na bieżąco wg. potrzeb. Prace należy wykonywać wyłącznie po uprzednim ustaleniu z Zamawiającym oraz zgodnie z ustawą z dnia 8 marca 2013 r. o środkach ochrony roślin (Dz.U. z 2017r. poz. 50 ze zm.).
- W przypadku nieprzyjęcia lub uschnięcia drzewa lub krzewu Wykonawca jest zobowiązany do jego wymiany na własny koszt - przy zachowaniu tych samych parametrów w terminie ustalonym z Zamawiającym - pod koniec okresu gwarancyjnego.
- Wykonane prace pielęgnacyjne należy na bieżąco zgłaszać Zamawiającemu.

11. Nawierzchnia trawnikowa

Teren inwestycji porasta trawnik poprzerastany licznymi chwastami. W części wschodniej stwierdzono krzewy jeżyn. Wzdłuż ul. Brzeskiej jest około 25 niewykarpowanych, ale mocno zbutwiałych pniaków po wyciętych drzewach.

Przed założeniem trawnika teren należy uporządkować - wyciągnąć z podłoża resztki pobudowlane i kapy.

Zaplanowano wykonanie nawierzchni trawnikowej metodą siewu. Poniżej wykaz czynności składających się na zabieg:

- wżruszenie wierzchniej warstwy gleby za pomocą glebogryzarki (do głębokości minimum 10cm),
- uprzątnięcie z podłoża chwastów, korzeni, kamieni, resztek pobudowlanych i innych zanieczyszczeń,
- rozsypanie na powierzchni nawozu wieloskładnikowego, długo-działającego przeznaczonego na trawniki,
- wyrównanie powierzchni pod wysiew - wałowanie,
- wysiew mieszanki traw "odpornej" na udeptywanie lub do renowacji trawników,
- docelowa wysokość powierzchni trawnika (powierzchni gleby) po wałowaniu równa obecnej rzędnej terenu (dopuszcza się zróżnicowanie wysokościowe terenu dla jego urozmaicenia,
- podlanie założonych trawników.

VI. UPRAWNIENIA I KWALIFIKACJE PROJEKTANTÓW



IZBA ARCHITEKTÓW
RZECZYPOSPOLITEJ POLSKIEJ

DOLNOŚLĄSKA OKRĘGOWA IZBA ARCHITEKTÓW
OKRĘGOWA KOMISJA KWALIFIKACYJNA

DOIA-OKK/7131/9/02/301/03

Wrocław, dnia 07 stycznia 2003 r.

DECYZJA
W SPRAWIE NADANIA UPRAWNIENÍ BUDOWLANYCH

Na podstawie art. 104 § 1 i 2 Kodeksu postępowania administracyjnego (tekst jednolity: Dz. U. z 2000 r. Nr 98, poz. 1071, z późniejszymi zmianami) w związku z art. 11, art. 8 pkt 4 i art. 24 pkt 1 i 2 Ustawy z dnia 15 grudnia 2000 r. o samorządach zawodowych architektów, inżynierów budownictwa oraz urbanistów (Dz. U. z 2001 r. Nr 5, poz. 42, z późniejszymi zmianami) i Uchwałą nr U-10-02 Krajowej Rady Izby Architektów dnia 24 maja 2002 r. w sprawie regulaminu postępowania kwalifikacyjnego w związku z nadaniem uprawnień budowlanych i tytułu rzeczoznawcy budowlanego oraz art. 12 ust. 3, art. 13 ust. 1 pkt 1, art. 14 ust. 1 pkt 1 Ustawy z dnia 7 lipca 1994 r. - Prawo budowlane (tekst jednolity: Dz. U. z 2000 r. Nr 106, poz. 1126, z późniejszymi zmianami), i § 9 ust. 1 rozporządzenia Ministra Gospodarki Przestrzennej i Budownictwa z dnia 30 grudnia 1994 r. w sprawie samodzielnych funkcji technicznych w budownictwie (Dz. U. z 1995 r. Nr 8, poz. 38, z późniejszymi zmianami).

OKRĘGOWA KOMISJA KWALIFIKACYJNA DOLNOŚLĄSKIEJ OKRĘGOWEJ IZBY ARCHITEKTÓW
NADAJE

Pani Joannie Ziemek
magister inżynier architekt
urodzonej dnia 10 marca 1969 r. w Lesznie

uprawnienia budowlane
nr ewidencyjny 08/02/DOIA

do projektowania bez ograniczeń w specjalności architektonicznej

Uzasadnienie:

Komisja egzaminacyjna powołana przez Okręgową Komisję Kwalifikacyjną Dolnośląskiej Okręgowej Izby Architektów stwierdziła, że Pani/Pani posiada wymagane prawem wykształcenie i praktykę zawodową konieczną do uzyskania uprawnień budowlanych w w/w specjalności i uzyskał(a) pozytywny wynik z egzaminu na uprawnienia budowlane. W związku z powyższym orzeczono jak w sentencji.

Od niniejszej decyzji przysługuje odwołanie do Krajowej Komisji Kwalifikacyjnej Izby Architektów za pośrednictwem Okręgowej komisji Kwalifikacyjnej Dolnośląskiej Okręgowej Izby Architektów w terminie 14 dni od daty otrzymania niniejszej decyzji.

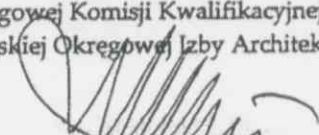
Przewodniczący
Okręgowej Komisji Kwalifikacyjnej
Dolnośląskiej Okręgowej Izby Architektów

mgr inż. arch. Włodzimierz Włczewski

Otrzymują:

1. Pani mgr inż. arch. Joanna Ziemek
ul. Widok 1/10 Wrocław 50-052
2. Dolnośląska Okręgowa Rada Izby Architektów
w/m
3. Główny Urząd Nadzoru Budowlanego
00-926 Warszawa, ul. Krucza 38/42
4. a/a

DOLNOŚLĄSKA
OKRĘGOWA IZBA ARCHITEKTÓW
OKRĘGOWA KOMISJA KWALIFIKACYJNA



IZBA ARCHITEKTÓW
RZECZYPOSPOLITEJ POLSKIEJ

Dolnośląska Okręgowa Rada Izby Architektów RP

ZAŚWIADCZENIE - ORYGINAŁ

(wypis z listy architektów)

Dolnośląska Okręgowa Rada Izby Architektów RP zaświadcza, że:

mgr inż. arch. Joanna Franciszka Ziemek

posiadająca kwalifikacje zawodowe do pełnienia samodzielnych funkcji technicznych w budownictwie w specjalności architektonicznej i w zakresie posiadanych uprawnień nr **08/02/DOIA**, jest wpisana na listę członków Dolnośląskiej Okręgowej Izby Architektów RP pod numerem: **DS-0940**.

Członek czynny od: 20-03-2003 r.

Data i miejsce wygenerowania zaświadczenia: 30-10-2020 r. Wrocław.

Zaświadczenie jest ważne do dnia: **30-06-2021 r.**

Podpisano elektronicznie w systemie informatycznym Izby Architektów RP przez:
Anna Kościuk, Przewodniczącą Okręgowej Rady Izby Architektów RP.

Nr weryfikacyjny zaświadczenia:

DS-0940-9AYB-7952-31C4-82F6

Dane zawarte w niniejszym zaświadczeniu można sprawdzić podając nr weryfikacyjny zaświadczenia w publicznym serwisie internetowym Izby Architektów: www.izbaarchitektow.pl lub kontaktując się bezpośrednio z właściwą Okręgową Izbą Architektów RP.

Część A



Piotr Siwik
(podpis posiadacza dyplomu)

Nr dyplomu 10734

INTRO-DRUK Kowalin

AKADEMIA ROLNICZA we WROCLAWIU

WYDZIAŁ INŻYNIERII Kształtowania Środowiska i Geodezji
(nazwa jednostki organizacyjnej uczelni)



DYPLOM

Pan(i) **Piotr Jan Siwik**

(imię/imiiona i nazwisko)

urodzony(a) dnia 24 czerwca 1980

w e **Wrocławiu**

odbył(a) studia na kierunku architektura krajobrazu

w zakresie

z wynikiem plus dobrym

i uzyskał(a) w dniu 15 września 2005

tytuł zawodowy magistra inżyniera

Dziekan lub adiutor
jednostki organizacyjnej

Rektor

Prof. dr hab. inż. Henryk Sobota
(pieczęć imienna i podpis)

Henryk Sobota
(pieczęć imienna i podpis)

Wrocław
(miejsowość)

mp. 15.09.2005

dnia I

**ZA ZGODNOŚĆ
Z ORYGINAŁEM**

VII. OŚWIADCZENIE PROJEKTANTA - JOANNA ZIEMEK

Brzeg, 17marca 2021

OŚWIADCZENIE

Na podstawie ustawy z dnia 7 lipca 2020 r. Prawo budowlane (Dz. U. 2020 r., poz. 1333 z późniejszymi zmianami).

Oświadczam, że projekt budowlany dla wykonania zagospodarowania terenu rekreacji publicznej w postaci budowy obiektów małej architektury na działce numer 19/40, przy ul. Brzeskiej w Skarbimierzu - Osiedle, został sporządzony zgodnie z obowiązującymi przepisami, normami oraz zasadami wiedzy technicznej i wydany został w stanie kompletnym z punktu widzenia celu, któremu ma służyć.

mgr inż. Architekt Joanna Ziemek

*uprawnienia budowlane nr ewidencyjny 08/02/DOIA
do projektowania bez ograniczeń
w specjalności architektonicznej*

mgr inż. architekt
JOANNA ZIEMEK
Upewnienia budowlane
do projektowania bez ograniczeń
w specjalności architektonicznej
Nr upr. 08/02/DOIA